

A

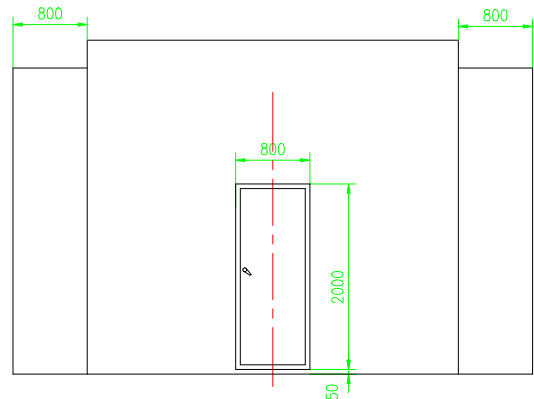

A 向

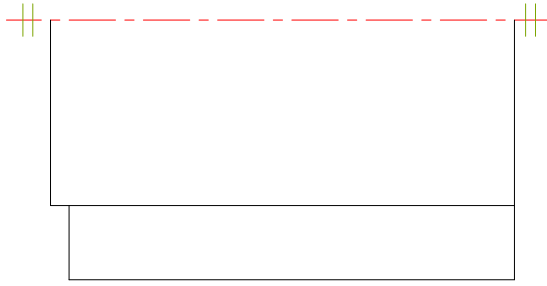
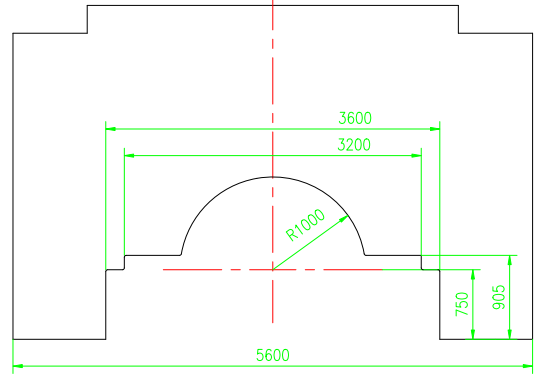

技术要求

1. 图中未注圆角均为R20.
2. 临时支撑在用户现场切割.
3. 铭牌检验合格后, 出厂前装配.
4. 罩壳前板及右侧开门.

注

设计  
王强  
校对  
巩学昱  
日期  
2010.09

标记	数量	更改文件号	签字	日期
设计			主管	
校对			标准审查	
审核			审定	
工艺审查			日期	

罩壳

1-1201-1730-0000-01			
图样标记	重量	比例	
			1:40
共	页	第	页
青岛捷能汽轮机集团股份有限公司			